

Zeg 'ns "A"



Het luchtfilter op de A-Ford

Op veel A-Fords is voor het behoud van de motor een luchtfilter gemonteerd. Een goede zaak.

Nu is bij de carburatie van de A-Ford niet gerekend op zo'n toevoeging en dat heeft gevolgen. Door de weerstand van het filter ontstaat er een onderdruk in de carburateur. De vlotterkamer wordt echter gewoon belucht. Er ontstaat dus een drukverschil tussen de vlotterkamer en de sproeieropeningen. Het drukver-

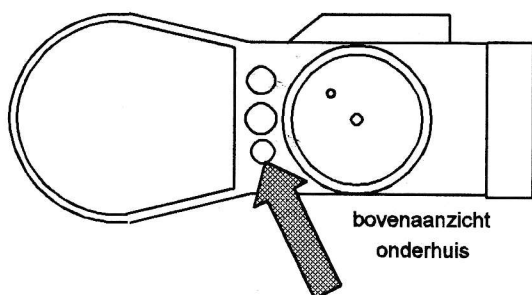

schil is niet groot, maar bedraagt toch al gauw zo'n 10 tot 15 mm vloeistofkolom. Het benzineniveau staat slechts enkele millimeters onder de sproeieropening. Als de carburateur normaal werkt -dus zonder luchtfilter- komt de benzine alleen door de onderdruk in de venturi naar buiten. Door de extra onderdruk als gevolg van het luchtfilter komt er teveel benzine uit de sproeier.

Dit resulteert dus in een hoger verbruik en/of een minder mooi lopen. Door de druk in de vlotterkamer gelijk te maken aan de druk achter het luchtfilter is de zaak al opgelost. Bij auto's die van fabrieksweg zijn voorzien van een luchtfilter is dat ook het geval.

Demonteer hiertoe het onderhuis van de carburateur.

Naast de vlotterkamer zitten in het onderhuis van de carburateur drie gaten: een gat waarin vanuit het bovenhuis een sproeier in steekt, een gat voor de centrale montagebout en een beluchtingsgat. Boor nu in de bochtbuis van het luchtfilter een gaatje met dezelfde diameter als het beluchtingsgat. Verwijder de metaalspanen zorgvuldig. Breng tussen deze openingen een slangetje aan met een iets groter diameter.

Let er wel op, dat U het slangetje niet te ver in het onderhuis steekt, want dan sluit de slangopening af tegen het bovenhuis. U kunt ook uit de rand van het slangetje een V-vorming stukje snijden.

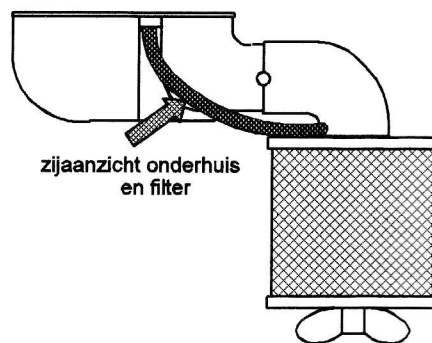

Controleer voor montage wel even of het luchtfilter niet te vuil is: er gaat gemiddeld zo'n 100 kubieke meter vuile lucht per uur door heen en het is maar een piepklein filtertje! Hierna dient U de carburateur volgens de voorschriften af te stellen.

Veel sleutel en rijplezier!

Lex Veen