

De Model-A Jury Standaard

VERVOLG
(aflevering 39)

MODEL A JURY STANDAARD
TWEEDE HERZIENE EDITIE
Aflevering 39

Vertaling met
toestemming
M.A.F.C.A.

Vervolg Sectie 22
Wielen, banden en ventielen

1928-1929

Schrader ventielstelen hadden een rondlopende (ringvormige) graving: "6300 Schrader, Made in USA" aan de bovenkant. Het 1929 type werd gegraveerd "6300, Schrader Made in USA, TR 80". De ventieldop was dezelfde als de 880. Laat in 1928 werd het merkteken op de ventieldop veranderd in "Schrader USA" aangebracht onder de verticale groeven. Beide types zijn acceptabel in geheel 1929. De velgmoer naafbus had of een doorlopende of een onderbroken schroefdraad.

Dill leverde ventielstelen met "VS 84, Dill Made in USA, TR 80" rond het bovendeel gegraveerd. Het bijbehorende 'ijzerwerk' was hetzelfde als bij de andere Dill ventielen.

Firestone ventielen hadden in de lengte een merkteken "Firestone" aan één kant en "6300 TR 80" aan de tegenoverliggende kant.

Bridgeport droeg het merkteken "TR-80" en ACME, of "TR-80, ACME Made in USA" of "ACME, Made in USA, T&R No.80"; beiden produceerden 2 3/4" ventielen alleen in eind 1929 maar gebruiken de 'ijzerwaren' van andere fabrikanten. Ze gebruikten wél hun eigen ventieldoppen. ACME produceerde een velgmoer naafbus zonder merktekens of logo.

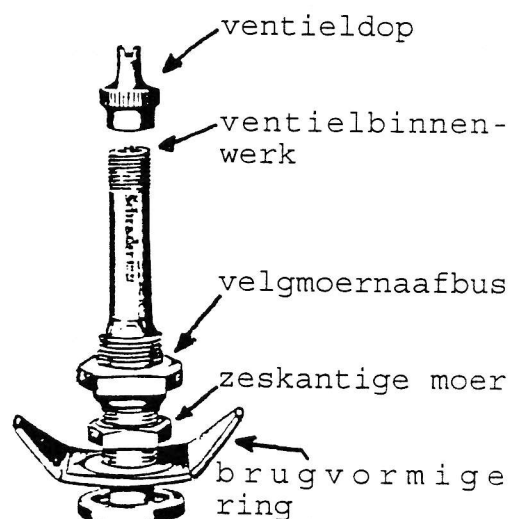

Kenmerkende 1928-1929
ventielmontage

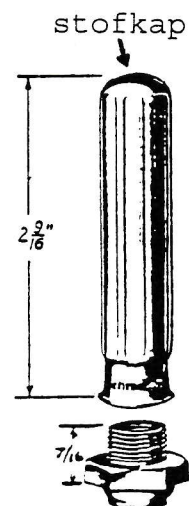

OVERZICHT VENTIELSTELLEN

1928 - 1931

Fabrikant	1928				1929				1930				1931																			
	O	N	D	J	F	M	A	M	J	J	A	S	O	N	D	J	F	M	A	M	J	J	A	S	O	N	D	J				
SCHRAADER 888 6300 in de lengte 6300 rondlopend 6300 TR-80 6700 TR-83 TR-83 6700 TR-83A 6700X																																
DILL VS-74 VS-84 VS-84 TR-80 VS-127 VS-127 TR-83 VS-127A TR-83A																																
FIRESTONE 888 6300 6300 TR-80 6700 TR-83																																
BRIDGEPORT TR-80 TR-83 TR-83A																																
ACME TR-80 TR-83																																

N.B. Dit is een samenvattend overzicht; zie de tekst voor details

Copyright 1989 MAFCO-MARC

Merkteken	Beschrijving
Schrader USA	<ul style="list-style-type: none"> - 8 groeven in de lengte sommige met verticale ribbels - stalen centreer rand, gecadmeerd - schroefdraad aan de binnenkant van de bovenhuls
Dill 957	<ul style="list-style-type: none"> - 10 platte kanten of facetten - de meeste geel koper, sommigen staal - sommigen van geel koper en alle stalen zonder logo - massieve geelkoperen centreer rand, schroefdraad aan de binnenkant
Bridgeport 604 USA Pat. Pend. (patent aangevraagd)	<ul style="list-style-type: none"> - plattere bovenkant dan Schrader - gegroefde zijkanten, geen ribbels - massief geelkoperen centreer rand - sommigen zonder merktekens rond de onderkant

1930

Schrader ventielen hadden een 2 ½" lengte over alles, met een merkteken onder de verticale ribbels: "6700, Schrader, TR83". Erg vroege 1930 ventielen hadden géén verticale ribbels. De ventieldop was dezelfde als de 880, met "Schrader USA" merkteken onder de verticale ribbels. De stofkap is 1 1/16" lang met het merkteken "Schrader USA" op het brede deel van de flens.

Dill ventielen zijn gemerkt "VS 127, Dill Made in USA". De ventieldop was een dunne constructie uit één stuk, met het merkteken "Cleveland Dill" of "643" of alleen gewone ribbels. De stofkap is 1 1/16" lang, gemerkt "Dill 957" of "Dill", of zonder merkteken.

Firestone ventielen droegen in de lengte het merkteken "Firestone" aan de ene kant en "6700 TR 83" aan de tegenoverliggende kant. Firestone gebruikte stofkappen van andere leveranciers alleen in begin 1930.

1930/1931

Schrader ventielen werden gegraveerd met "TR-83 Schrader 6700" onder het X-vormige ribbelpatroon.

Dill ventielen zijn gemerkt "VS 127, Dill, Made in USA, TR 83".

ACME ventielen werden gemerkt "TR-83, ACME, Made in USA". De ventieldop heeft een X-vormig ribbelpatroon, geen merkteken en geen mogelijkheid om het binnenwerk van het ventiel eruit te draaien. De stofkap is van massief geelkoper, gegroefde zijkanten, geen logo, en een erge platte bovenkant.

Bridgeport ventielen waren gemerkt "Bridgeport TR 83". De ventieldop was achtkantig, gemerkt "Bridgeport 600 USA". De stofkap was gemerkt "Bridgeport 604 USA".

1931

Schrader ventielen waren gegraveerd met "TR-83A Schrader 6700 X" onder het X-vormige ribbelpatroon.

Dill ventielen waren gegraveerd "VS 127 A, Dill, Made in USA, TR 83 A".

ACME ventielen waren gegraveerd "TR-83 ACME, Made in USA".

Bridgeport ventielen waren gegraveerd "Bridgeport, TR83-A".

De ventielstelen en het bijbehorende 'ijzerwerk' moeten identiek zijn, behalve voor het reservewiel(en) die afwijkend mag zijn.

Het 'Overzicht Ventielstelen' laat zo nauwkeurig mogelijk een overzicht zien van de tijdsperiodes waarin elk van de specifieke ventielstelen gebruikt werden. Het is daardoor een erg stricte interpretatie van de beschikbare gegevens. **Voor de jurering mogen deze begin- en einddata voor elke periode echter verruimd worden met 3 maanden.**

Velgmoernaafbus

Controleer de passing van de 1928-1929 velgmoernaafbus en de 1930-1931 stofkap.

Controleer op de juiste afwerking van de centreerrand (stalen kegelvormige vulring) die mag gecadmeerd of grijs verzinkt was. De centreerrand moet 1/16" tot 1/8" zichtbaar zijn boven het velg gat uit, tussen de velg en de onderkant van de velgmoernaafbus.

1930-1931 Stofkappen

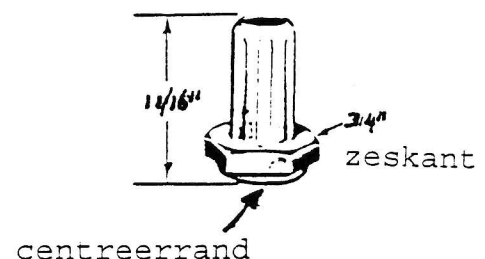

1928-29

1930-31

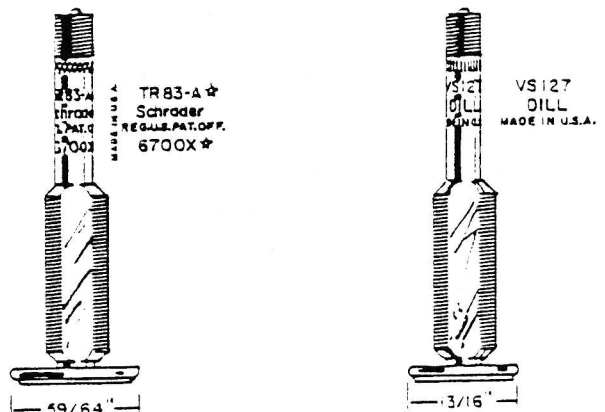
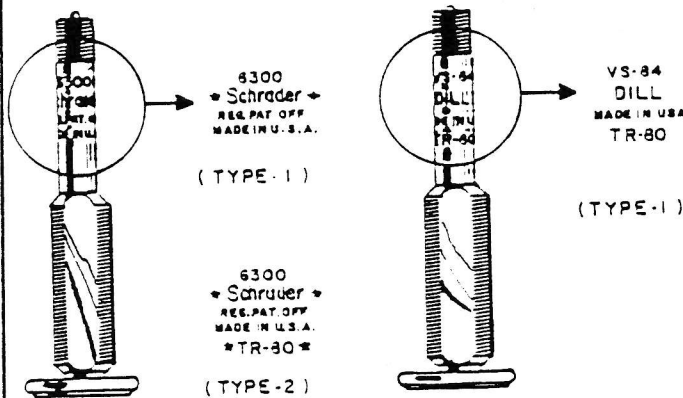
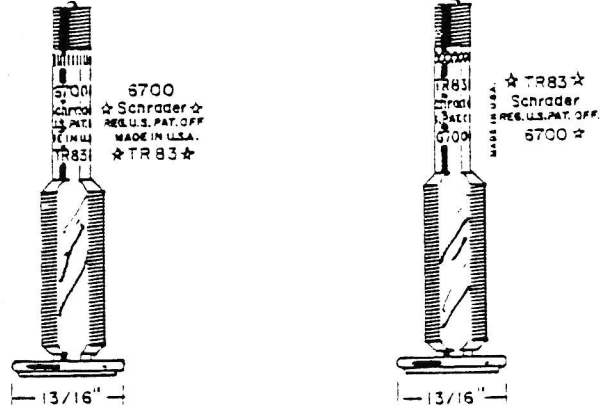
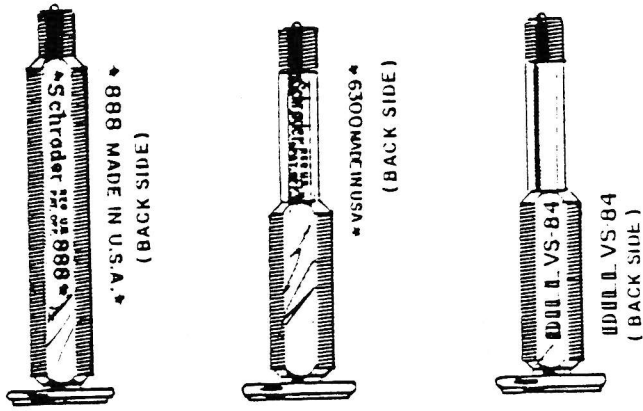

Het in één lijn brengen van de ventielstelen en de naafdoppen.

Op alle wielen, of ze nu op de remtrommels gemonteerd zitten of als reserve wiel(en) gemonteerd zijn werd de naafdop zo vastgezet dat de horizontale lijn van het woord 'Ford' loodrecht stond op de as van het ventiel.

Voorlopig Einde Sectie 22
 Wielen, banden en ventielen
TWEDE HERZIENE EDITIE
 Gouda, oktober 1996
 © Roland van Schelven

**4000 m²
 Autogeschiedenis**

Verhuur voor;

Trouwpartijen, filmopname en promotie-
 doeleinden.

Inkoop - verkoop - stalling - bemiddeling

Open: wo t/m zo van 10.00 - 17.00 uur
Entree: volwassenen f10,-

Standerdmolen 3, 5571 RN Bergeyk NL
 Telefoon (0497) 571 003

