

## Veegarmen voor handbediende-, elektrische- en vacuümwissers

Kode	Data	Gebruikt op	Lengte	Afwerking	Opmerkingen
-	tot oktober 1928	alle open auto's	6-1/2"	zwarte lak	handbediende wisser (overloop van de model T)
-	tot juni 1930	open bedrijfsauto's			
-	tot juni 1930	gesloten bedrijfsauto's behalve 130-A, 150-A	7-3/4"	zwarte lak	handbediende wisser (arm is verlenging van de as)
L1	t/m febr. 1928	alle gesloten auto's	6-1/4"	zwarte lak	Draadarm met veerspanning
L2A	febr. 1928 tot mei 1928	alle auto's met elektrische wissers	6-1/2" *	glanzend nikkel	veren staal met spanningsmoer
L2B	mei 1928 tot oktober 1928	alle auto's met elektrische wissers	6-1/2" *	verchroomd	veren staal met spanningsmoer
L2C	oktober 1928 tot maart 1929	alle auto's met OD-C1,01 wissers	6-1/2" *	gecadmeerd	veren staal met spanningsmoer
L3	december 1928 tot juni 1929	alle auto's met elektrische wissers (niet OD-C1,01)	6-1/2" **	gecadmeerd	veren staal met spanningsmoer
L4A	juni 1929 tot einde productie	alle gesloten auto's met vacuüm wissers	6-3/4" *	zwarte lak	draadarm, veer en beugeltje
L4A	juni 1930 tot einde productie	open auto's en AA met vacuüm wissers	6-3/4" *	zwarte lak	draadarm, veer en beugeltje ***
L4B	juni 1930 tot einde productie	Deluxe open auto's en Cabriolets	6-3/4" *	verchroomd	draadarm, veer en beugeltje ***
L5A	april 1931 tot einde productie	Fordor met schuine voorruit (160-A)	8-1/4" *	zwarte lak	draadarm, veer en beugeltje ***
L5B	oktober 1930 tot einde productie	Town Sedan met schuine voorruit en Victoria	8-1/4" *	verchroomd	draadarm, veer en beugeltje ***
L6	tot september 1931	315-A, 330-A	9-3/4" *	zwarte lak	draadarm, veer en beugeltje ***
L7	september 1931 tot einde productie	315-A, 330-A	9-1/2" *	zwarte lak	draadarm, veer en beugeltje ***
L8	mei 1931 tot einde productie	Cabriolet met schuine voorruit en Convertible Sedan (A-400)	7-1/4" *	verchroomd	draadarm, veer en afdekking ****

\* Bedieningsas tot aanspanschroef = 1-1/2"

\*\* Bedieningsas tot aanspanschroef = 2"

\*\*\* Alle beugeltjes gestansd "TRICO PATENTS 1674657-RE 19113 CAN. 1926-27 PAT.PEND" en "MADE IN U.S.A."

\*\*\*\* Alle afdekkingen gestansd "TRICO REG.U.S.PAT.OFF."

Veegarmen voor handbediende-, elektrische- en vacuümwissers

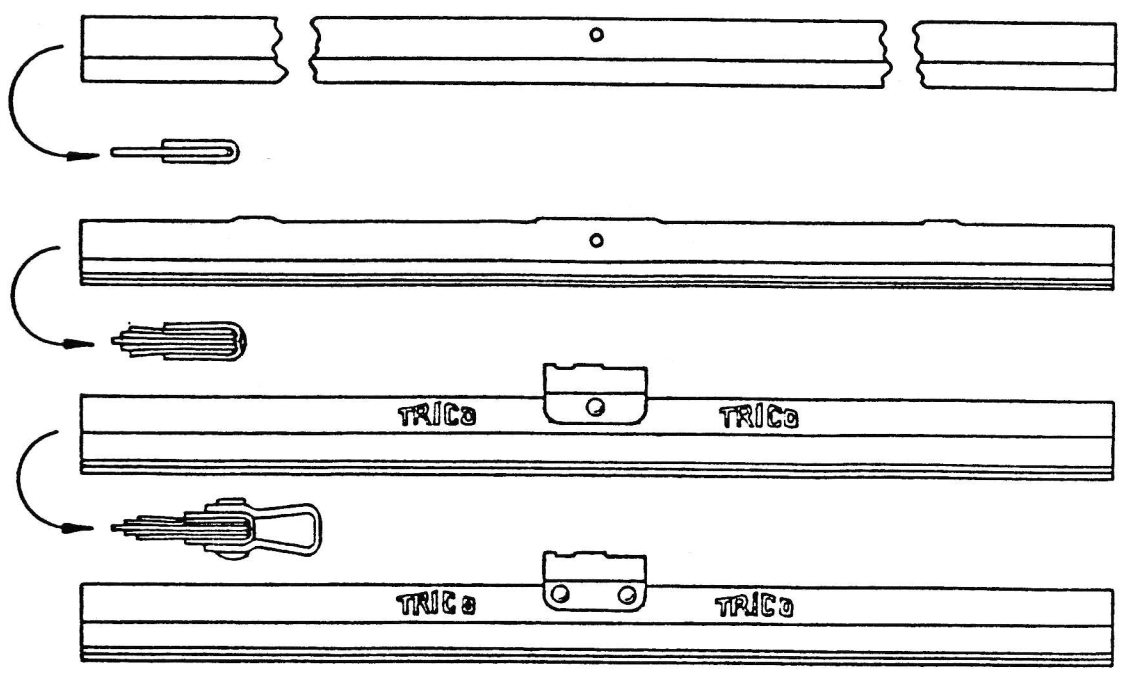
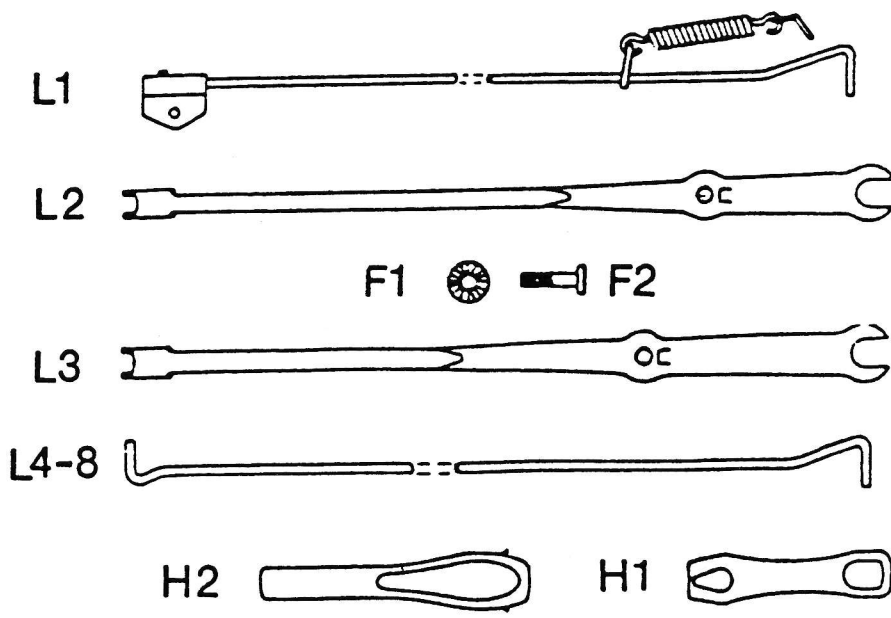

Veegarmen voor handbediende-, elektrische- en vacuümwissers

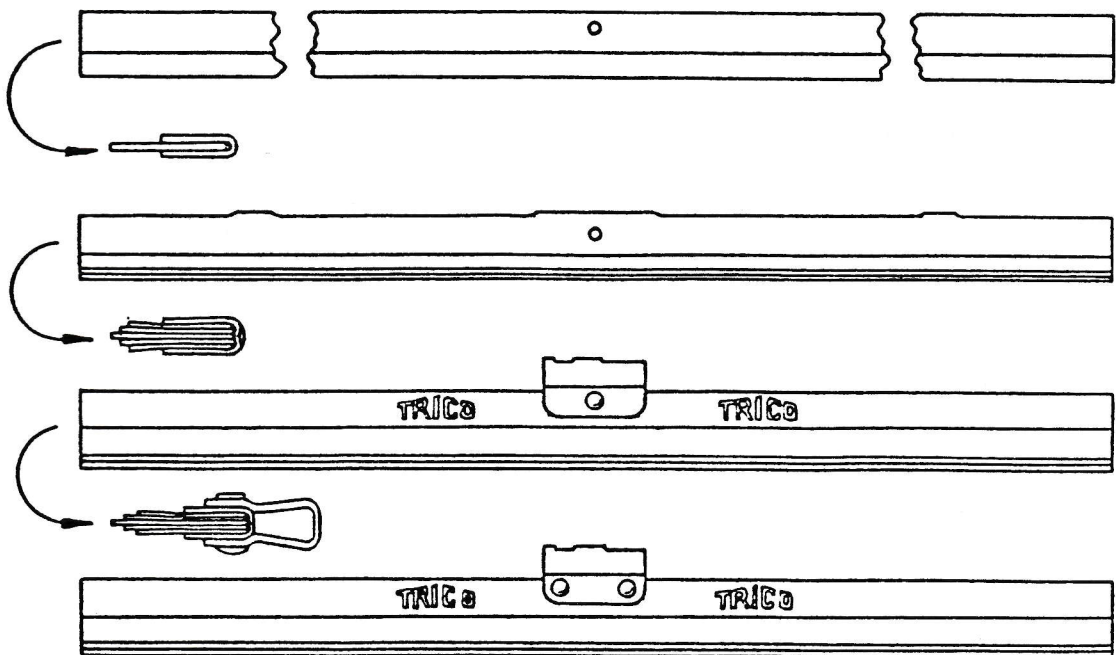
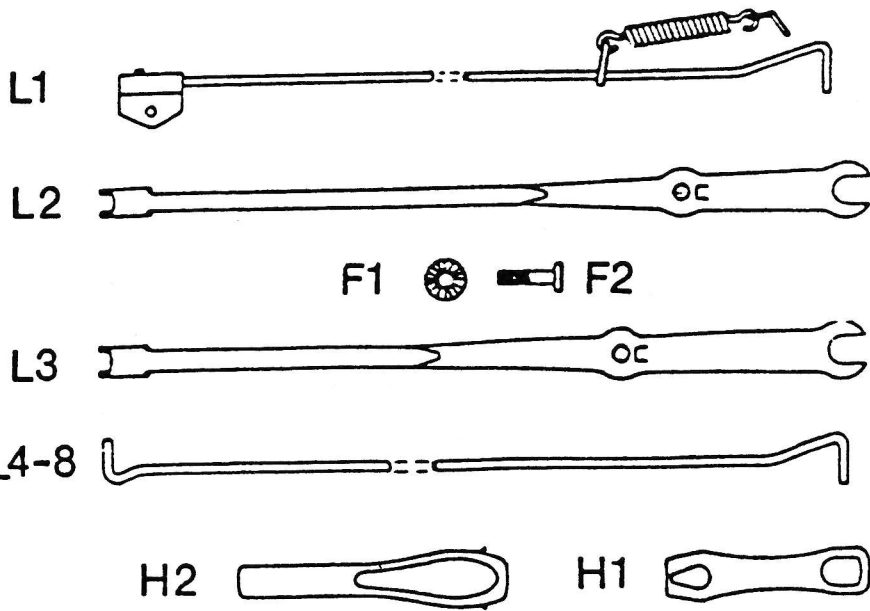

Wisserbladen voor handbediende-, elektrische- en vacuümwissers

Kode	Data	Gebruikt op	Lengte	Rubber	Frame
-	tot oktober 1928	alle open auto's	8"	zwart of rood 2 lagen	zwarte lak (1) "Trico" of zonder merkteken
-	tot juni 1930	open bedrijfsauto's			
-	tot juni 1930	gesloten bedrijfs- auto's behalve 130- A, 150-A	11"	als boven	zwarte lak (1) "Trico" of zonder merkteken
E1	t/m febr. 1928	alle gesloten au- to's	7-3/4"	enkele laag (3)	gepolijst aluminium
E2A	maart 1928	alle gesloten au- to's	8-3/4"	enkele laag (3)	vernikkeld staal
E2B	april 1928 t/m augustus 1928	alle gesloten au- to's	8-3/4"	enkele laag (3)	vernikkeld messing
E3	september 1928 t/m april 1929	alle gesloten au- to's	8-1/4"	enkele laag (3)	vernikkeld messing
E3	april 1928 t/m maart 1929	alle open auto's	8"	enkele laag (3)	vernikkeld messing
E4	april 1929 t/m juni 1930	open auto's, town cars, gesloten au- to's met elektri- sche wissers	8-1/4"	vijf lagen (4)	vernikkeld, met een vormgegeven boven- kant van het frame
E5A	juli 1929 t/m juni 1930	gesloten auto's en bedrijfsauto's met vacuümwissers	8-1/4"	vijf lagen (4)	zwarte lak (2) 'Trico' merkteken
E5B	juni 1930 tot einde produktie	Standaard open au- to's & gesloten auto's, 160-A, B, C, en bedrijfsau- to chassis met vacuümwisser	8-1/4"	vijf lagen (4)	zwarte lak (2) 'Trico' merkteken
E5C	juni 1930 tot einde van de produktie	Deluxe open auto's en 190-A met va- cuümwissers	8-1/4"	vijf lagen (4)	verchroomd (2) 'Trico' merkteken

- Opmerkingen:
1. Handbediende wisserbladen werden aan de veegarm vastgezet met een vernikkelde buisvormige klinknagel.
  2. Vacuümwisserbladen: beugeltje geklinknageld aan wisserbladen; één messing vernikkelde klinknagel t/m september 1931, daarna twee klinknagels.
  3. Wisserbladen met één laag: zwart rubber.
  4. Wisserbladen met vijf lagen: grijs, rood, zwart (midden) of grijs, zwart rood (midden).

Voorlopig einde Sectie 20  
Ruitwissers  
HERZIENE EDITIE

Gouda, maart 1995

© Roland van Schelven