

De Model-A Jury Standaard

MODEL A JURY STANDAARD

HERZIENE EDITIE

aflevering 23

vervolg Sectie 14

1928-1929 Open Cabine - bies op rand en band.

Biezen waren niet standaard op alle cabines. De bovenste bies begint bij de voorstijl en loopt langs de bovenkant van de rand naar de achterkant van de cabine. De onderste bies loopt omhoog langs de voorstijlband en langs de onderkant van de rand naar de achterkant van de cabine.

1930-1931 Open Cabine - bies op rand en band.

De bies begint bij de radiatormantel en loopt over de band tot een punt achter de torpedofrontlijst waar de rand begint. Daar splitst de bies zich in tweeën, de bovenste volgt de bovenrand van de rand en loopt een klein stukje omhoog op de voorruitstijl, vormt een soort plateau, zakt dan weer en volgt de bovenkant van de rand rond de cabine. De onderste bies volgt de band en vloeit samen met de bovenste bies aan de achterkant van de carrosserie.

1930-1931 Gesloten Cabine - bies op band.

De bies begint bij de radiatormantel en volgt de band rond de cabine.

Einde Sectie 14

Lakwerk & Biezen

HERZIENE EDITIE

Sectie 15

HERZIENE EDITIE

Buitenstaalwerk

Bevat: juistheid, conditie, staalwerk en afwerking van de glansdelen aan de buitenkant van de auto, inclusief bumpers, radiatormantel (ook de gelakte mantels op bedrijfsauto's), portier- en kofferdokselkrukken, voorruitlijsten op de 1929 Town Car en op de 1930-1931 Deluxe modellen, benzinetankdop en radiator dop, torpedofrontlijst, kattedak opstapsteunen, kapsteunen, staalwerk op de lampen.

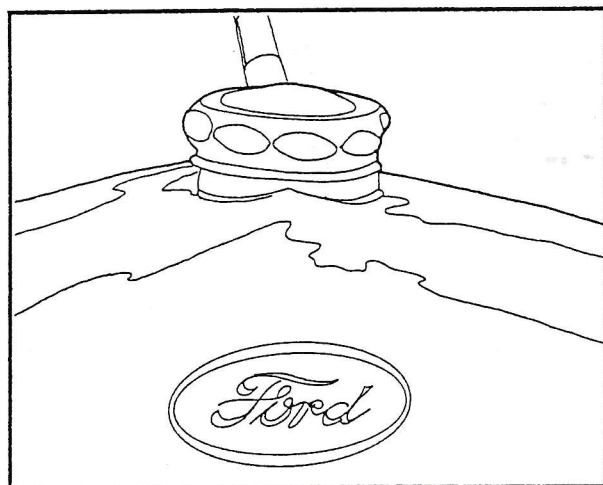

Bevat niet: juistheid of staalwerk van de Landauijzers (sectie 9), of achterrauitlijstje (sectie 10), spiegelsteunen en glas (sectie 10), glansdelen in het interieur (sectie 12), treeplanklijsten (sectie 13), accessoires (sectie 16), ruitewissers (sectie 20), wieldoppen en staalwerk van de ventielen; juistheid en werking van de verlichting (sectie 18).

Aantal te behalen punten: 30.



Algemeen

In het algemeen was het buitenstaalwerk tijdens de Model A-Ford produktie als volgt:

1928-1929 Vernikkeld waren: koplampen, torpedofrontlampjes en achterlichten, radiateurmantel, torpedofrontlijst, buiten portierkrukken. De 1929 Town Car was een uitzondering, met verchroomde buitenafwerking na April 1929. Sommige modellen gebouwd tussen Oktober en December 1929 kunnen of vernikkelde of verchroomde afwerking op de buiten glansdelen hebben. Bedrijfsauto's hadden een zwart gelakte radiateurmantel, koplampen en achterlichten (met uitzondering van de vernikkelde randen).

1930-1931 Roestvrij stalen koplampen, torpedofrontlampjes en achterlichten, radiateurmantel, torpedofrontlijst en buiten portierkrukken. Deze waren hoogglanzend gepolijst. Bedrijfsauto's hadden een zwart gelakte radiateurmantel van magnetisch staal, evenals de koplampen (behalve de roestvrijstalen rand) en het achterlicht. De torpedofrontlijst op bedrijfsauto's was van magnetisch staal en carrosseriekleur gelakt.

Verchroomde delen die eigenlijk vernikkeld horen te zijn leveren slechts de helft van de punten op in deze Sectie. Trek punten af voor delen die verchroomd of vernikkeld zijn maar eigenlijk geschilderd hadden moeten zijn. Bijvoorbeeld bumpereindbouten en busjes.

Bumpers

Alle bumpers waren verchroomd. De randen en achterkanten waren ongepolijst en hadden een matte afwerking. De eindbouten waren matzwart afgewerkt, met de koppen, veerringen, moeren en busjes zwart gelakt. Van het begin van de produktie tot Augustus 1930 hadden de afstandsbusjes een simpele ronde vorm met of zonder de verticale naad. Daarna begon Ford ook een grotere diameter bus te leveren met een horizontale groef in het midden. In Augustus 1930, bracht Ford de lengte van de volledige bumpers terug van 62-7/8" tot 60" (gemeten tussen de ogen aan elke kant, hart op hart). Bij auto's met volledige bumpers aan voor- en achterkant van de wagen, moeten zij van van dezelfde lengte zijn.

Controleer om te zien of de bumpers goed horizontaal staan, op gelijke afstand van de banden aan de voorkant en de spatborden aan de achterkant.

AUTOMOBIELBEDRIJF

A. KENNIS

Speciaal adres OLD TIMERS
GROTE SORTERING
IN VOORRAAD

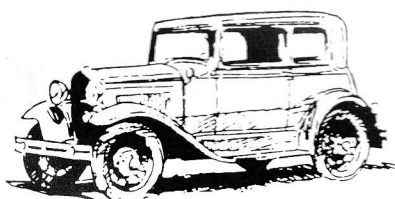

Eykereind 65, 5571 EB BERGEYK

☎ 04975-2313

Frater Romboutsstr. 28,
5571 KZ BERGEYK - t LOO

☎ 04975-1003



BUMPER ROZETTEN

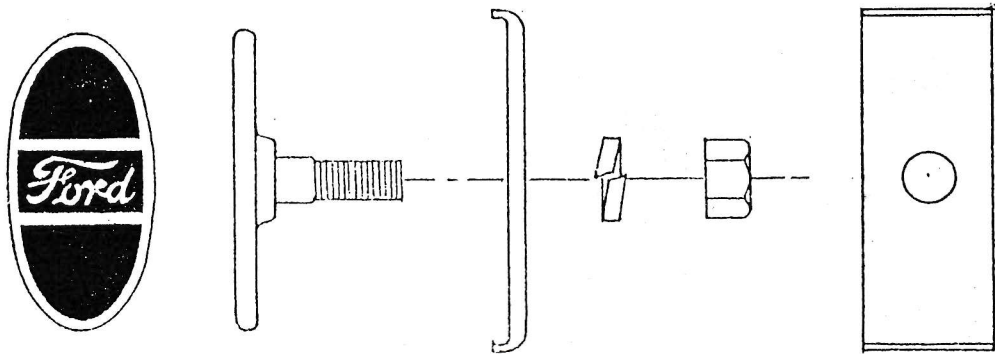

Achterkant - begin van de productie tot en met mei 1928

Rozet: verchromd smeedstaal; verlaagde delen gelakt in Fordembleem blauw
 Achterplaat zwart gelakt - zware veerring en moer zwartgelakt

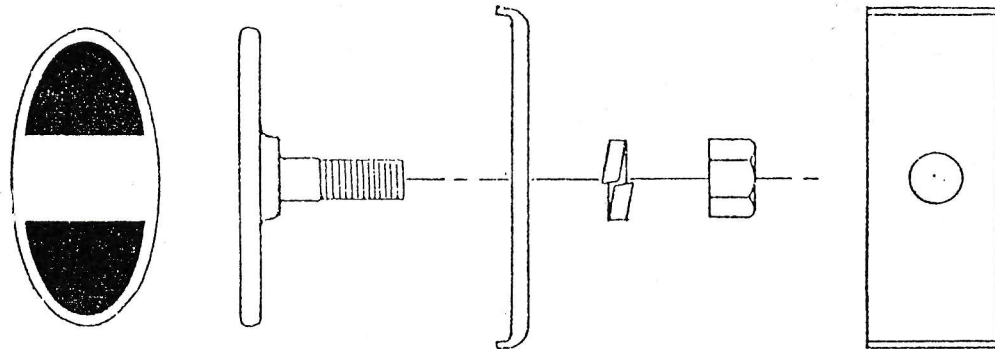

Voorkant - begin van de productie tot en met vroeg 1930
Achterkant - juni 1928 tot en met vroeg 1930

Rozet: verchromd smeedstaal; verlaagde delen gelakt in Fordembleem blauw
 Achterplaat zwart gelakt - zware veerring en moet zwartgelakt

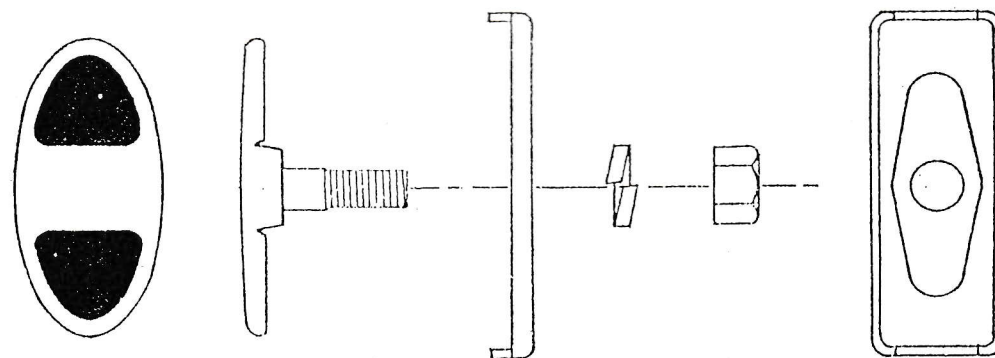

Voor- & Achterkant - midden 1930 tot het eind van de productie

Rozet: met roestvrijstaal of verchromd koperplaat bekleed; verlaagde delen gelakt in Fordembleem blauw; achterkant zwart gelakt - achterplaat zwart glanzend gelakt (let op het gewijzigde ontwerp) zware veerring en moer zwartgelakt.

BUMPER ROZETTEN - MIDDEN

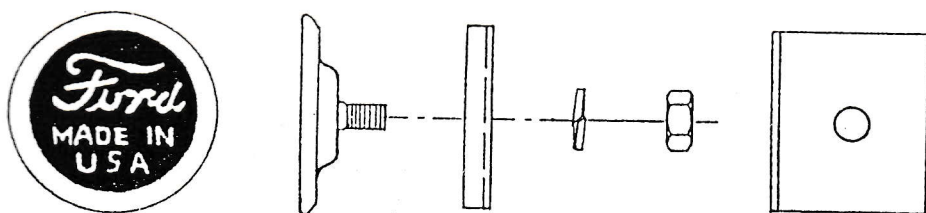

Begin van de produktie tot en met april 1928
 Rozetsamenstelling: vernikkelde stalen voorkant; verlaagde delen en achterkant glanzend zwartgelakt
 Achterplaat zwart geverfd - veerring en moer matzwart

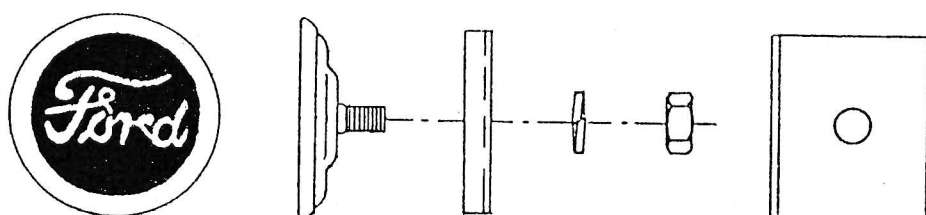

Februari 1928 tot en met mei 1929
 Rozetsamenstelling: verchromd of vernikkelde voorkant; verlaagde delen glanzend zwart of blauw gelakt; achterkant glanzend zwart gelakt - achterplaat zwart geverfd, veerring en moer matzwart

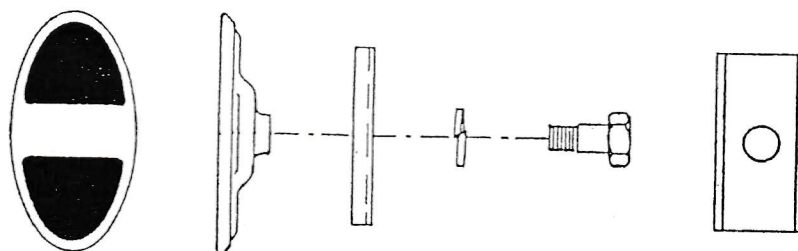

Eind december 1928 tot en met 1929
 Rozetsamenstelling: verchromd stalen of koperen voorkant; verlaagde delen blauw gelakt; achterkant glanzend zwart gelakt; achterplaat zwart geverfd; veerring en bout zwart geverfd; (let op de smallere breedte van de rozet)

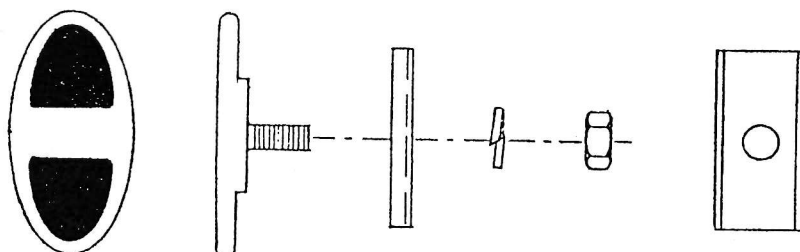

1930 tot het einde van de produktie
 Rozetsamenstelling: met verchromde koperplaat of roestvrij staalplaat bekleed; verlaagde delen blauw; achterkant glanzend zwart gelakt; achterplaat zwart geverfd; veerring en moer zwart geverfd

Voorlopig einde Sectie 15
 Buitenstaalwerk
 HERZIENE EDITIE
 Gouda, november 1991
 © Roland van Schelven