

De Model-A Jury Standaard

VERVOLG
(aflevering 20)

MODEL A JURY STANDAARD
HERZIENE EDITIE
vervolg, aflevering 20

Vervolg sectie 13
Plaatwerk

Portieren en achterdeksels

Controleer de oppervlaktes door er vanaf een laag punt tegenaan te kijken, let op rimpels, uitstulpingen, putten, krassen en andere onvolkomenheden. Onderzoek de passing van portieren nauwkeurig door ze te openen en te sluiten. Portieren en deksels moeten een gelijke afstand hebben tussen de rand en het naastliggende carrosserie oppervlak. Let op dat de lijsten en randen in de carrosserie op dezelfde lijn liggen wanneer het portier gesloten wordt en dat er geen overdreven opening ontstaat in de benedenhoek. Controleer op ruimte in de scharnieren door voorzichtige op- en neerwaartse druk uit te oefenen. Let er op of de deuren makkelijk en stevig sluiten met dat 'ijskast' geluid.

Controleer tegelijkertijd op de juiste rubber stoothokken en -kussens. Let scherp op roest of opvallende reparaties aan de onderkant van portieren en het koffer- of kattenbakdeksel. Kantel op auto's uitgerust met een kattenbak, het kattenbakdeksel naar voren en controleer het rondlopende paneel daaronder. Bekijk of het gemonteerd is met de juiste schroeven met halfronde kop.

Open auto's hadden alléén binnendeurkrukken tot november 1928. In oktober 1928 begon Ford met het installeren van buitendeurkrukken op open passagiers auto's. De deurkrukken werden gemonteerd voordat de carrosserie werd geschilderd dus moeten ze carrosseriekleur zijn (inclusief de schroeven). De deurgeleiders werden echter na het spuiten gemonteerd en deze waren vernikkeld. Controleer of de deurgeleiders op één lijn staan, en op tekenen van slijtage.

Deurstijlen (open autos - 1930, 1931)

voor november 1930

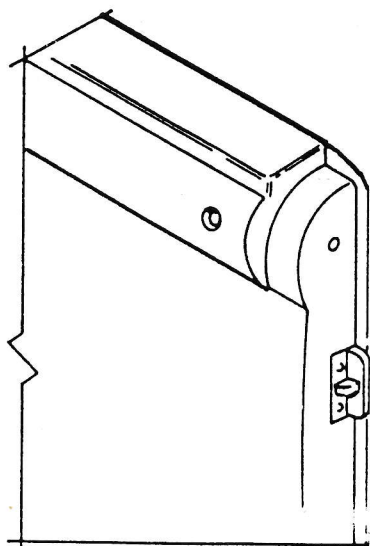

na juli 1930

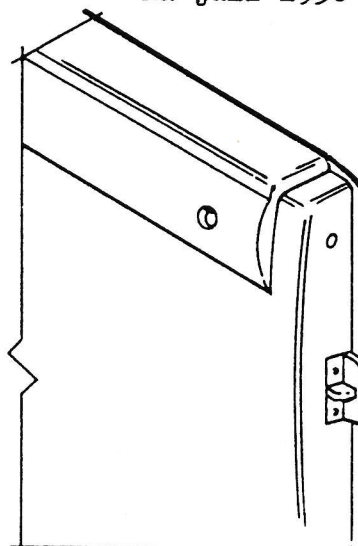

De onderste deurscharnieren van de Roadster en Phaeton waren van het twee-gats type tot augustus 1930, toen ze werden veranderd naar drie montagegaten (alleen het onderscharnier). In midden 1930 werden er twee verstevigingsklinknagels toegevoegd aan de carrosserie onder het onderste scharnier.

De vroege 1930 tot en met november 1930 Roadsters en Phaetons hadden een gebogen verhoging bij de aanslag van het portier. Dit werd al reeds veranderd naar een platte verhoging in juli 1930 (zie tekeningen).

Vanaf midden 1930 hadden alle Phaeton en Roadster portieren een gleuf aan de onderkant van het portier voor een tochtstrip.

Carrosserie

Kijk langs de zijkant van de carrosserie voor tekenen van golven, deuken etc. Controleer of de carrosserie op een redelijk gelijkmatige afstand op het chassis gemonteerd is. Het moet niet mogelijk zijn een hand tussen carrosserie en chassis te steken.

Achterwiel binnenschermen

COUPE, ROADSTER

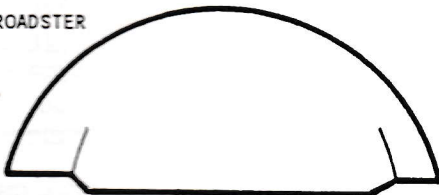

vroege produktie

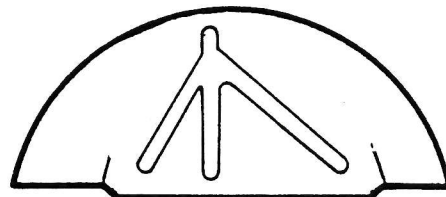

COUPE - na februari 1928
CABRIOLET - alle jaren

COUPE, ROADSTER

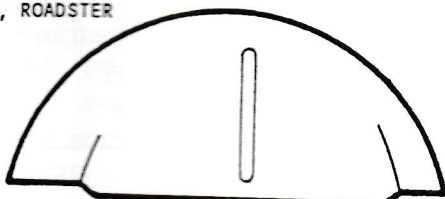

december 1927

alle wagens
die sedan schermen gebruiken

alleen
COUPE

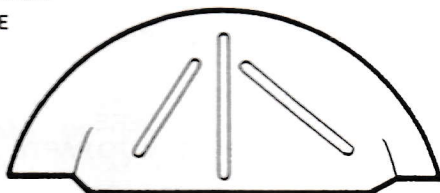

januari 1928

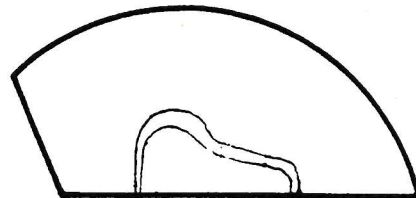

ROADSTER

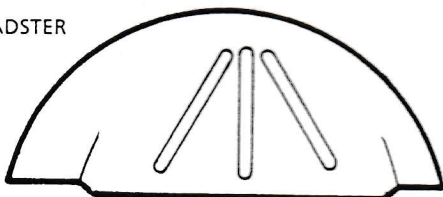

januari 1928 tot einde
produktie

DELUXE PHAETON

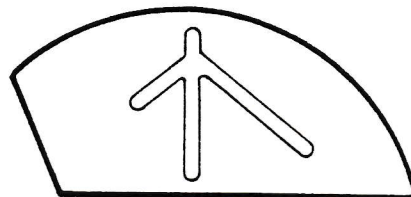

Controleer op niet bij elkaar behorende carrosseriedelen, zoals een 1930-er carrosserie op een 1931-voertuig. Controleer op de spatplaat tussen carrosserie en laadvloer van 1930-1931 Pickups. Controleer bij het achterspatbord de achterwiel binnenschermen op de juiste soort verstevigingsribben.

Controleer het hout aan de buitenkant op Station Wagons, Special Deliveries, Mail Trucks. Let op scheuren, verkleuringen, schimmels of andere schade. Let op het splijten van het hout, vooral rond schroeven of spijkers voor de zijzeiltjes.

Het torpedofrontbies had een smallere diameter dan het spatbordbies, en was carrosseriekleur geverfd. Alle gesloten auto's met geschilderde zonneklep hadden een bies tussen de stalen plaat boven de voorruit en de zonneklep. Dit bies was ook carrosseriekleur geverfd.

Van het begin van de produktie tot en met juni 1928 werd de 1/2" platte torpedofrontbies rechtstreeks aan het torpedofront geklonken. Vanaf juli werd het voorzijpaneel verlengd tot voorbij het schutbord en de bies vastgeklonken aan deze verlenging. De zwart gelakte klinknagels werden gemonteerd met de koppen naar binnen met uitzondering van de onderste klinknagel.

Het bies wordt gejureerd in Sectie 1.

Einde Sectie 13
Plaatwerk
HERZIENE EDITIE
© Roland van Schelven
Gouda, oktober 1990

Sectie 14
Lakwerk en biezen

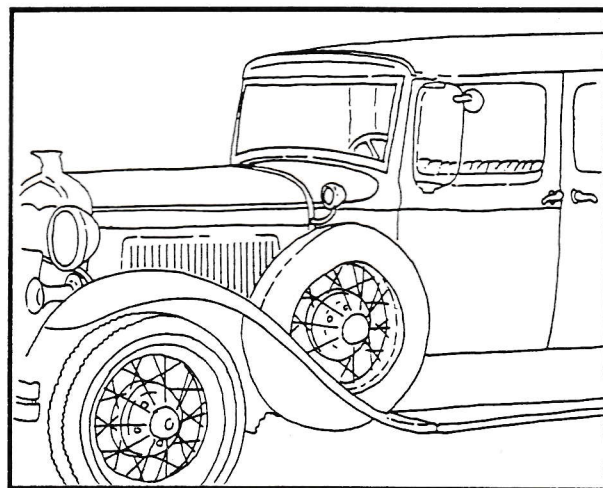

Bevat: buitenlakwerk op carrosserie, spatborden, motorkap, spatplaten (voor-spatplaat), zonnekleppen en alle andere buitenkanten van gelakte delen zoals treeplanken en radiateurmantels van sommige bedrijfsvoertuigen, de afwerking

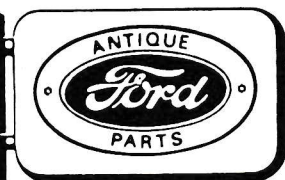

A—FORD
1928-1931

Broere

ANTIQUE AUTO PARTS

onderdelen
reparatieplaatwerk

houtwerk
restauratieboeken

banden
bekleding

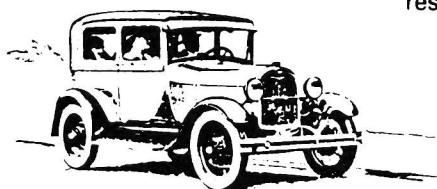

Informatie
☎ 01807-17670

KRIMPEN AAN DE LEK

WIST U DAT...?

BROERE
ANTIQUE AUTO PARTS

Uit voorraad leverbaar:

Komplete gereviseerde motorblokken voor A-Ford.
Voorzien van kleppen en klepzittingen welke geschikt zijn voor gebruik van ongelode benzine en verstelbare klepstoters.

op het hout op Station Wagons en andere houten carrosseriën; biezen - kwaliteit, juistheid.

Bevat niet: wielen, onderstel, schutbord of onderkant van de carrosserie op alle auto's, laadvloer of laadruimte van bedrijfsvoertuigen.

Vereist voor jurering: juiste Model A Ford kleurcombinatie.

Aantal te behalen punten: 30.

Waar moet naar gekeken worden?

Controleer de gehele carrosserie en de plaatwerkdelen op juiste afwerking en lak. De kleurkeuze dient beperkt te zijn tot die welke beschikbaar waren voor het jaar en carrosserie type van de auto. Zie daarvoor de referentie tabellen in deze sectie. Metalliek kleuren zijn niet acceptabel. Een auto welke ongelakt is, of gelakt is in kleuren die niet in deze sectie gespecificeerd worden, zal gediskwalificeerd worden van de voorkeuring (d.w.z. 14 controlepunten, blauw lintje).

Kwaliteit van de lak

De carrosserie werd origineel geverfd met nitro-cellulose lak. Spatborden en spat-schermen werden geverfd met zwarte glanslak (feitelijk in nerf ondergedompeld en dan verhit). **Zowel cellulose lak als glanslak zijn acceptabel. Alle spatborden en spat-schermen moeten zowel dezelfde onderlaklaag als afwerklaklaag hebben. Gereedschapsmerktekens, trekmerktekens en gietmerktekens moeten zichtbaar blijven.**

De gelakte oppervlaktes moeten glad zijn, zonder druipers, ribbels, blazen, of zichtbare bewijzen van reparaties, bob-beltjes als op een sinaasappelschil en andere fouten. Lakafwerkingen welke het uiterlijk van het origineel benaderen zijn acceptabel.

Hout

Controleer alle hout op afwerking, conditie en netheid van de basismaterialen, en de gehele houtafwerking bij Station Wagons en andere houten carrosseriën.

Biezen

Alle Model A Ford personenauto's waren aan de buitenkant gebiezd. De tabellen in deze sectie beschrijven de juiste biezenkleuren en het lijnenverloop voor elk carrosserie type. De biezen was bij alle auto's ongeveer 3/32 inch breed. De 1930-1931 Deluxe auto's hadden ook een biezen die het verhoogde gedeelte van de benzinetank, in de auto, omliggende. Biezen op bedrijfsauto's van 1928 tot en met 1930 waren naar keuze.

Voorruitlijsten

Voorruitlijsten werden of zwart gelakt (slechts tot en met december 1927), kleur van de bovenkant van de carrosserie, of de kleur van de binnenranden tot en met juni 1928. Daarna werden de voorruitlijsten gelakt in de steunkleur (of tweede kleur). Voorruitlijsten op 1930-1931 Deluxe Phaetons, Deluxe Roadsters, Town Cars, Convertible Sedans en 1930-1931 Cabriolets werden verchromd (gejureerd in Sectie 15).

Steunkleur

De steunkleur verwijst naar de tweede kleur die gebruikt werd op de band, rand, en/of op de bovenkant van A Ford carrosseriën. Bij de deurstijlen en portierranden kan de steunkleur of doorlopen om de hoek (tot aan de tochtbies of het binnenpaneel) of hij stopt bij de buitenhoek waarbij dan de stijl carrosserie kleur is (**beiden zijn acceptabel**). De zichtdelen van de deursloten werden carrosseriekleur gelakt behalve bij de Town Car en sommige Cabriolets. Echter de deurgeleiders werden verchromd (gejureerd in Sectie 13).

Spatbordbinnenplaten

De achterspatbord binnenplaten werden carrosseriekleur gelakt, als het een donkere kleur was, of zwart gelakt op een carrosserie met een lichte kleur. Sommige 1928 auto's kunnen in de lichtere carrosseriekleuren gelakt zijn. In 1930-1931 werden sommige in de steunkleur gelakt als deze donkerder was dan de carrosserie.

Voorlopig einde Sectie 14

Lakwerk en biezen HERZIENE EDITIE

© Roland van Schelven
Gouda, januari 1991